

施工図

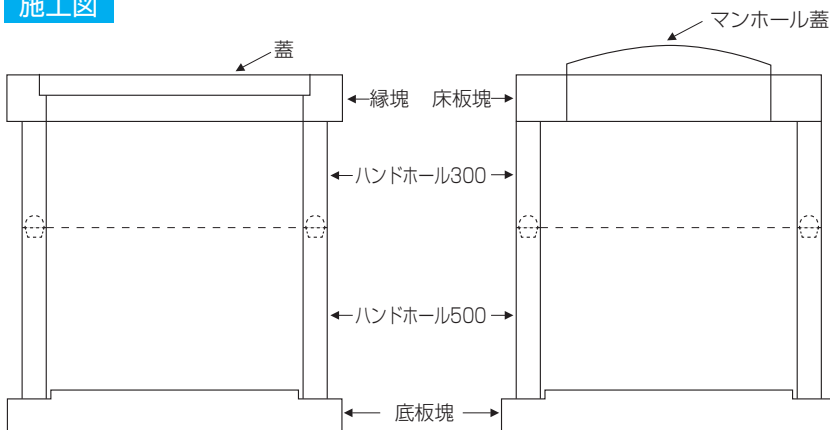

マスピタ

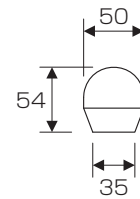

弊社のハンドホールにあるマスピタホールにマスピタを設置する事により施工時(積み重ねる時)、安全かつ容易に重ねる事が出来ます。

仕様寸法表 (単位mm)

名称	A	B	C	D	a 鉄筋	b 鉄筋	補助鉄筋	重量
750	750	300	80	910	D-10 2本	径6mm 12本	—	191kg
		500	80	910	D-10 3本	径6mm 12本	—	313kg
800	800	300	100	1000	D-10 2本	径6mm 12本	—	256kg
		500	100	1000	D-10 3本	径6mm 12本	—	431kg
900	900	300	100	1100	D-10 2本	径6mm 12本	—	285kg
		500	100	1100	D-10 3本	径6mm 12本	—	474kg
1000	1000	300	100	1200	D-10 2本	径6mm 12本	—	312kg
		500	100	1200	D-10 3本	径6mm 12本	—	522kg
1200	1200	300	100	1400	D-10 2本	径6mm 16本	—	375kg
		500	100	1400	D-10 3本	径6mm 16本	—	627kg
★1500	1500	300	150	1800	D-10 2本	径6mm 20本	—	716kg
		500	150	1800	D-10 3本	径6mm 20本	D-10 12本	1190kg

※インサートM16 4ヶ所
★は受注生産となります。

